

# ROGER 9

CRÉÉ LE  
2023-01-23

<b>Surface totale</b> 61.37 m <sup>2</sup>	<b>Étages</b> 1	<b>Pièces</b> 3	<b>Salle de bain</b> 1
---	--------------------	--------------------	---------------------------

# ROGER 9

SURFACE TOTALE : 61.37 m<sup>2</sup> • SURFACE HABITABLE : 61.37 m<sup>2</sup> • ÉTAGES : 1 • PIÈCES : 3



## ▼ 5e étage

SURFACE TOTALE : 61.37 m<sup>2</sup> • SURFACE HABITABLE : 61.37 m<sup>2</sup> • PIÈCES : 3

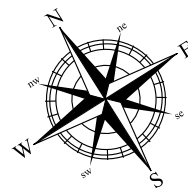
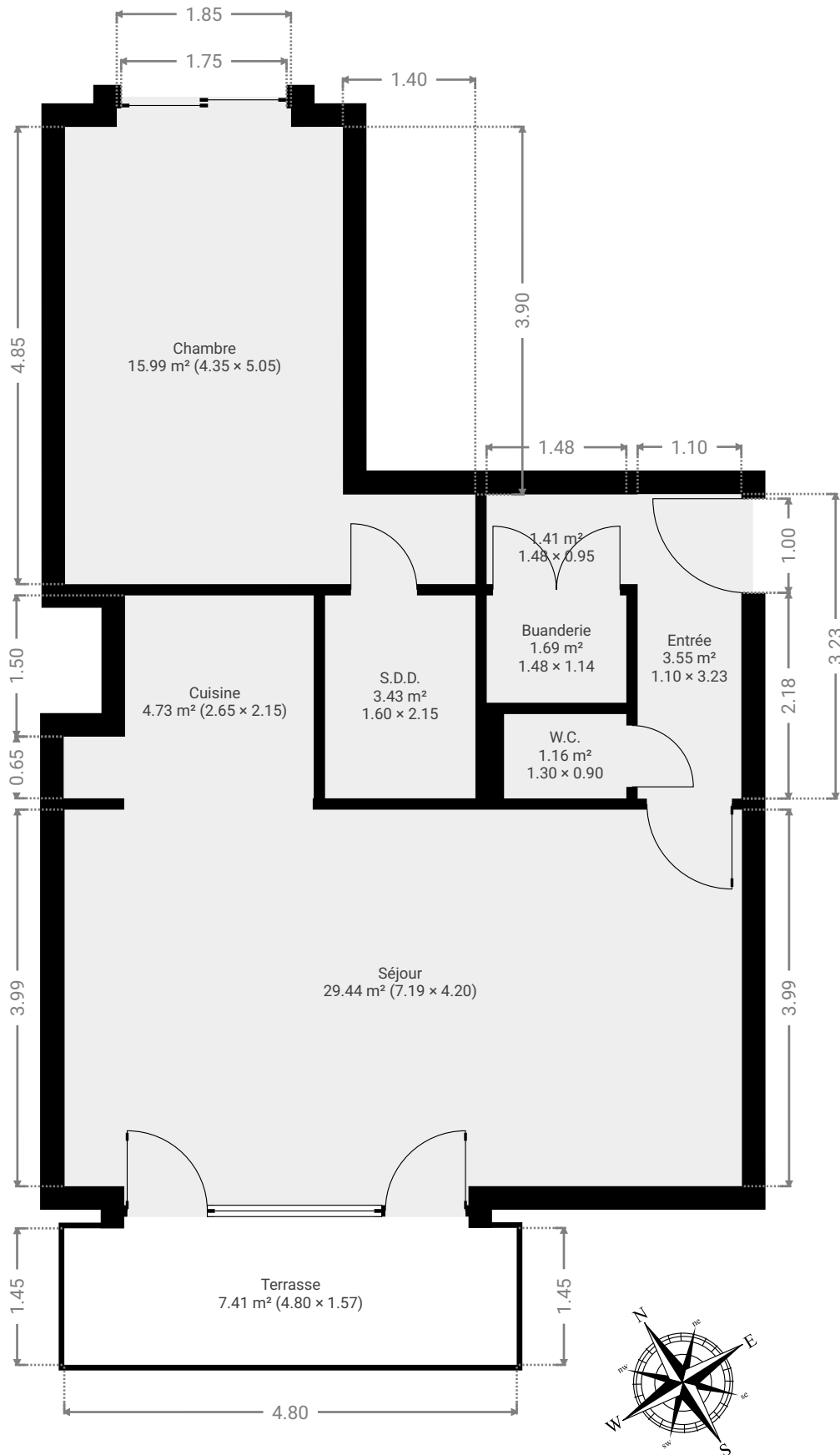

CETTE SUPERFICIE TOTALE CORRESPOND À L'ADDITION DES MESURES NETTES DE TOUTES LES PIÈCES, SANS COMPTER LES MURS, LES PASSAGES ENTRE LES PIÈCES ET LES GAINES TECHNIQUES

0 1 2 3m

1:67

# ROGER 9

SURFACE TOTALE : 61.37 m<sup>2</sup> • SURFACE HABITABLE : 61.37 m<sup>2</sup> • ÉTAGES : 1 • PIÈCES : 3



## ▼ 5e étage

LARGEUR : 1.48 m • LONGUEUR : 0.95 m  
SURFACE : 1.41 m<sup>2</sup> • PÉRIMÈTRE : 4.87 m

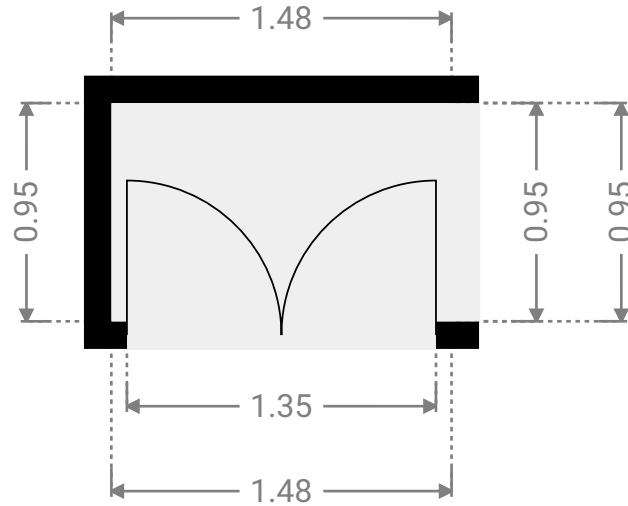
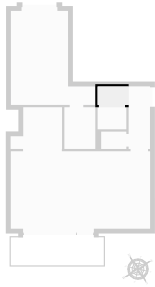

## ▼ Buanderie 5e étage

LARGEUR : 1.48 m • LONGUEUR : 1.14 m  
SURFACE : 1.69 m<sup>2</sup> • PÉRIMÈTRE : 5.24 m

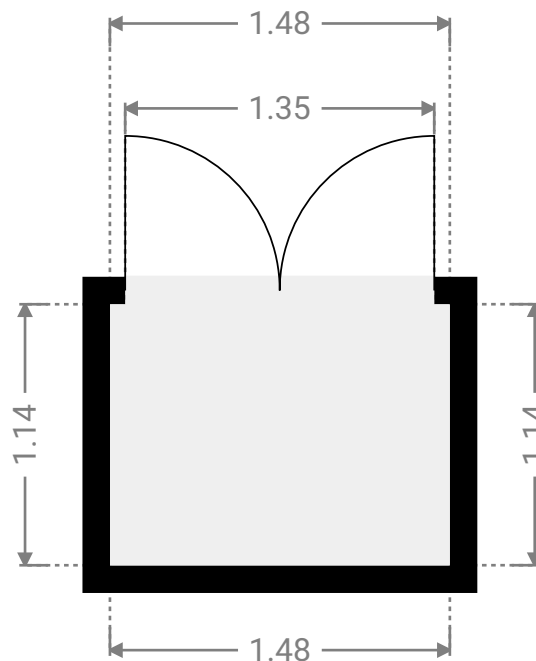
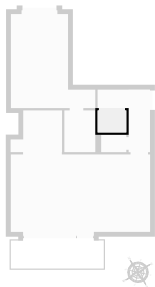

# ROGER 9

SURFACE TOTALE : 61.37 m<sup>2</sup> • SURFACE HABITABLE : 61.37 m<sup>2</sup> • ÉTAGES : 1 • PIÈCES : 3

## ▼ Chambre 5e étage

LARGEUR : 4.35 m • LONGUEUR : 5.05 m  
SURFACE : 15.99 m<sup>2</sup> • PÉRIMÈTRE : 18.80 m

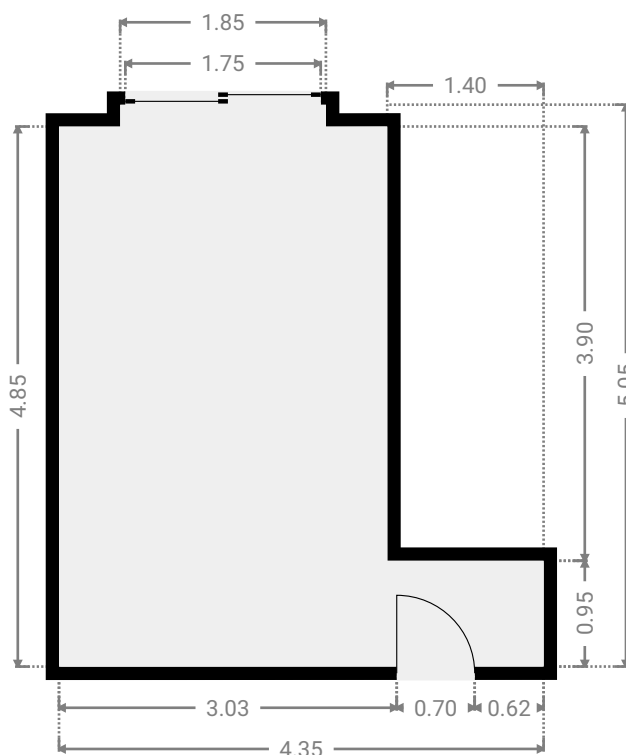
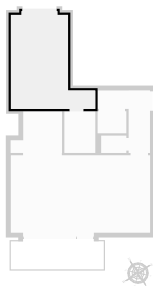

## ▼ Cuisine 5e étage

LARGEUR : 2.65 m • LONGUEUR : 2.15 m  
SURFACE : 4.73 m<sup>2</sup> • PÉRIMÈTRE : 9.61 m

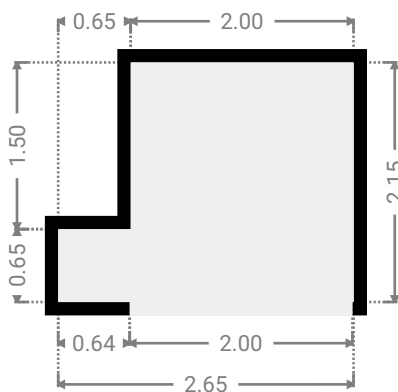
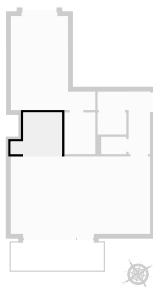

# ROGER 9

SURFACE TOTALE : 61.37 m<sup>2</sup> • SURFACE HABITABLE : 61.37 m<sup>2</sup> • ÉTAGES : 1 • PIÈCES : 3



## ▼ Entrée 5e étage

LARGEUR : 1.10 m • LONGUEUR : 3.23 m  
SURFACE : 3.55 m<sup>2</sup> • PÉRIMÈTRE : 8.66 m

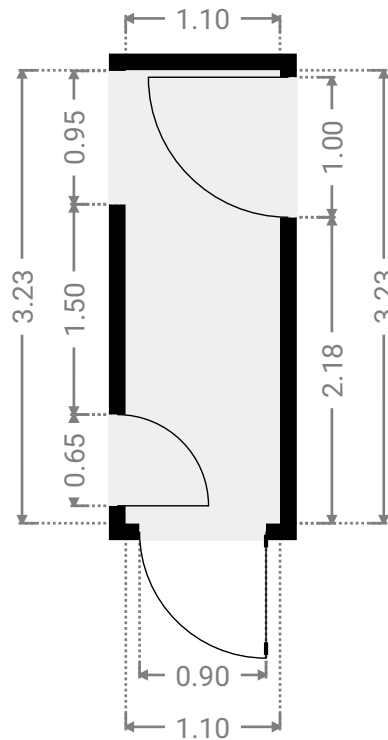
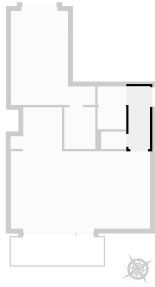

## ▼ S.D.D. 5e étage

LARGEUR : 1.60 m • LONGUEUR : 2.15 m  
SURFACE : 3.43 m<sup>2</sup> • PÉRIMÈTRE : 7.49 m

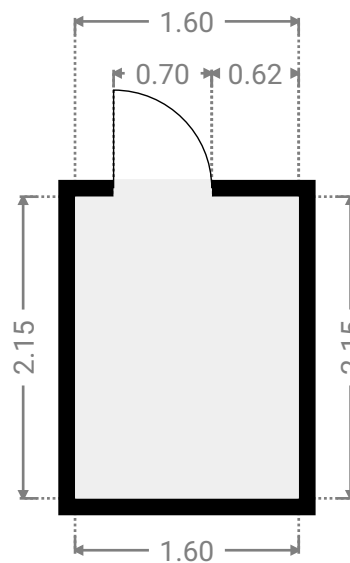
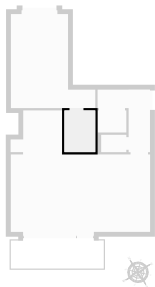

# ROGER 9



SURFACE TOTALE : 61.37 m<sup>2</sup> • SURFACE HABITABLE : 61.37 m<sup>2</sup> • ÉTAGES : 1 • PIÈCES : 3

## ▼ Séjour 5e étage

LARGEUR : 7.19 m • LONGUEUR : 4.20 m  
SURFACE : 29.44 m<sup>2</sup> • PÉRIMÈTRE : 22.76 m

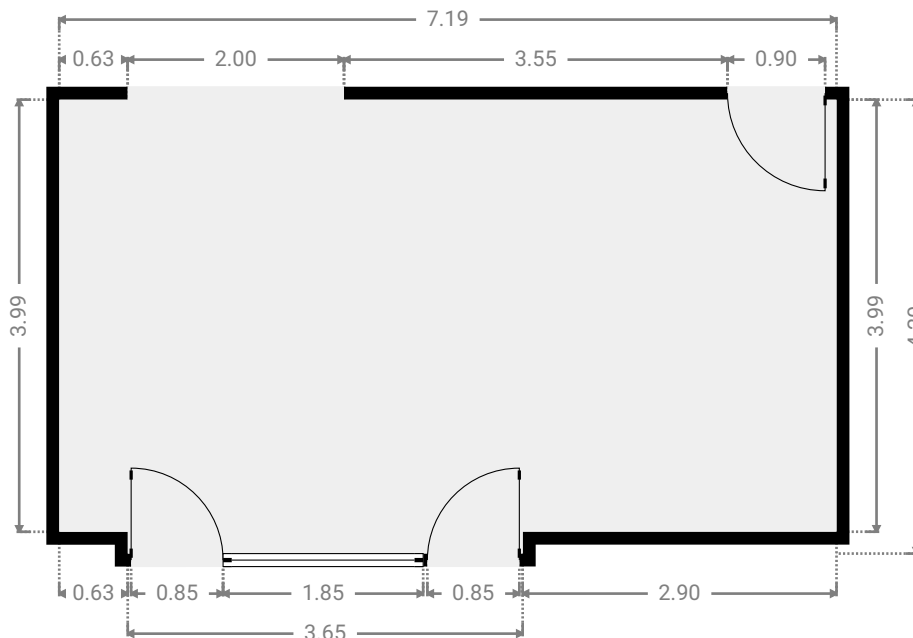
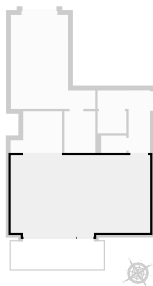

## ▼ Terrasse 5e étage

LARGEUR : 4.80 m • LONGUEUR : 1.57 m  
SURFACE : 7.41 m<sup>2</sup> • PÉRIMÈTRE : 12.75 m

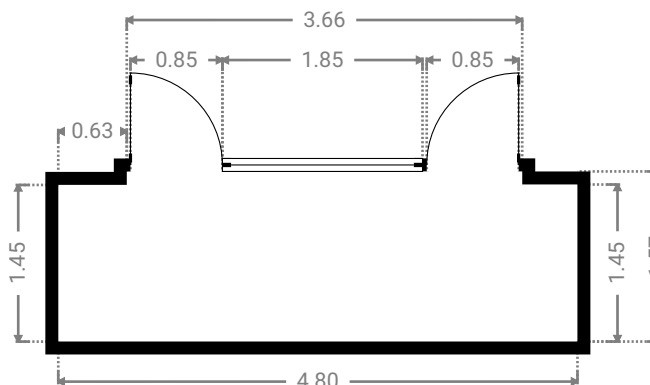

# ROGER 9

SURFACE TOTALE : 61.37 m<sup>2</sup> • SURFACE HABITABLE : 61.37 m<sup>2</sup> • ÉTAGES : 1 • PIÈCES : 3

## ▼ W.C. 5e étage

LARGEUR : 1.30 m • LONGUEUR : 0.90 m  
SURFACE : 1.16 m<sup>2</sup> • PÉRIMÈTRE : 4.38 m

